

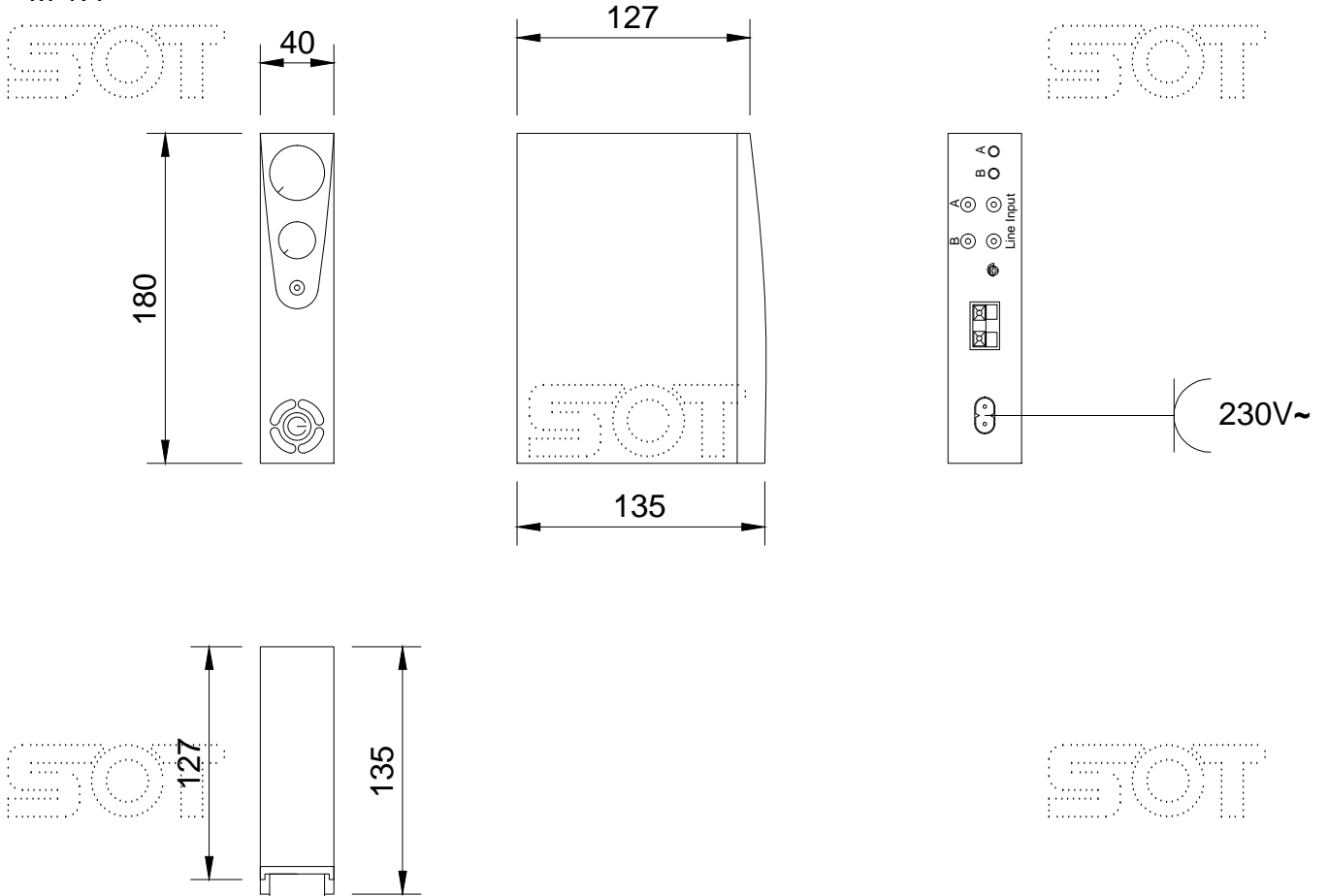

Induktive Höranlage:  
M 1:4

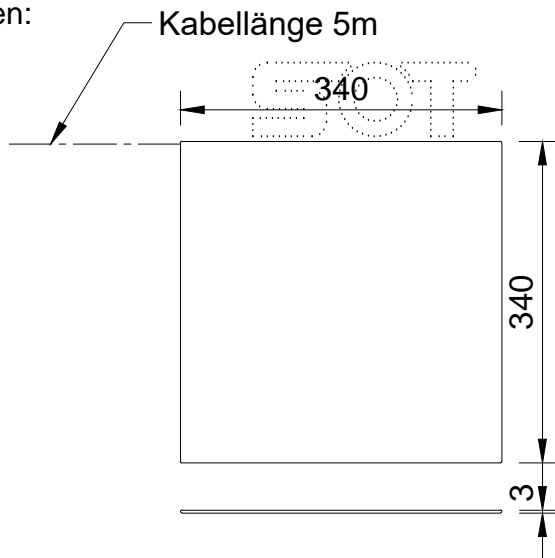

Ringschleifenkissen:  
M 1:8



|   |         |    |          |            |           |
|---|---------|----|----------|------------|-----------|
| BAUSTELLE SOT Maßblatt  |         |    | MASSTAB  | 1:4/1:8    | A4        |
| BENENNUNG<br>Induktive Sprachübertragung  | POS.NR. | 01 | DATUM    | 04.04.2017 |           |
|   | STÜCK   | 1  | GEÄNDERT |            |           |
|   | GEZ.    | TS | OBERFL.  |            |           |
| DER INHALT DIESER ZEICHNUNG IST UNSER GEISTIGES EIGENTUM UND DARF NICHT OHNE UNSERER GENEHMIGUNG VERVIELFÄLTIGT ODER AN DRITTE PERSONEN WEITERGEGEBEN WERDEN. |         |    |          |            | DATEINAME |

**SOT**

Gesellschaft m.b.H.

Trappenhof Nord 4  
A-4714 Meggenhofen  
T: +43/7247/20060-0, F: DW 22  
@: info@sot.at, www.sot.at